

Draufsicht:

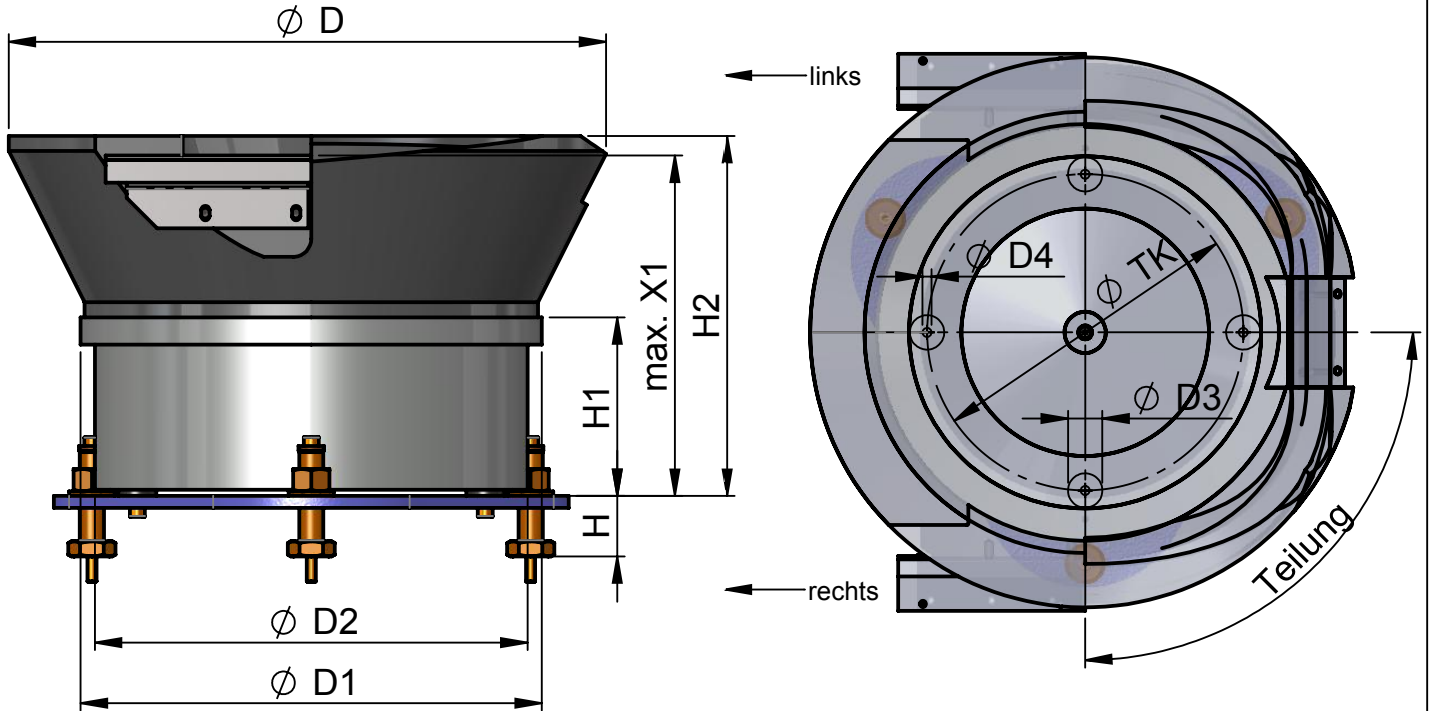

X1 = maximale Auslaufhöhe ohne Zubehör
H = Einstellhöhe
Y = maximale Auslauflänge

VZ = Vibrations-Zuführgerät (Rundförderer)
PK = Polyamid-Kegelschwingschale

Typ	ØD [mm]	ØD1 [mm]	ØD2 [mm]	H [mm]	H1 [mm]	H2 [mm]	ØD3 [mm]	ØD4	ØTK [mm]	Teilung	X1 [mm]	Eigengewicht ca. [kg]		
VZ 20 PK-250-2	250	213	202	20... ...68	90	170	25	M6	110	3 x 120°	150	11,5		
VZ 20 PK-300-2	300					190			167		175	13		
VZ 30 PK-400-2	400	305	288		120	240			230	4 x 90°	225	33		
VZ 40 PK-500-2	500	418	404		170	330			40		M8	320	297	97,5
VZ 40 PK-600-2	620					360							302	104

Stand: 24.06.2021 technische Änderungen vorbehalten.